



KÕRGHARIDUSANDMETE STANDARDIMISKOMISJONI TÖÖST

19.06.2017, Tartu
Eve Tõnisson

Standardimiskomisjoni tegevus

- Vaatame üle **protsesse** kõrgkoolides ja kaardistame **andmed**, mis nendes protsessides tekkivad ja mida protsessides kasutatakse.
- Protsesside läbivaatamise eesmärk: üksteiselt õppimine, harmoniseerimine, infosüsteemide kasutamise võimaluste suurendamine
- Fookuses on andmed, mida **õppeasutused tahaksid omavahel vahetada**, mida **kogutakse/oleks mõistlik koguda keskselt (EHISes)**.
- Teeme ettepaneku **andmekoosseisu** kohta (nimetused, definitsioonid, klassifikaatorid, kasutusvaldkonnad).

Standardimiskomisjoni tööst

- Toimunud on 8 kohtumist
- Läbi on vaadatud 18 protsessi

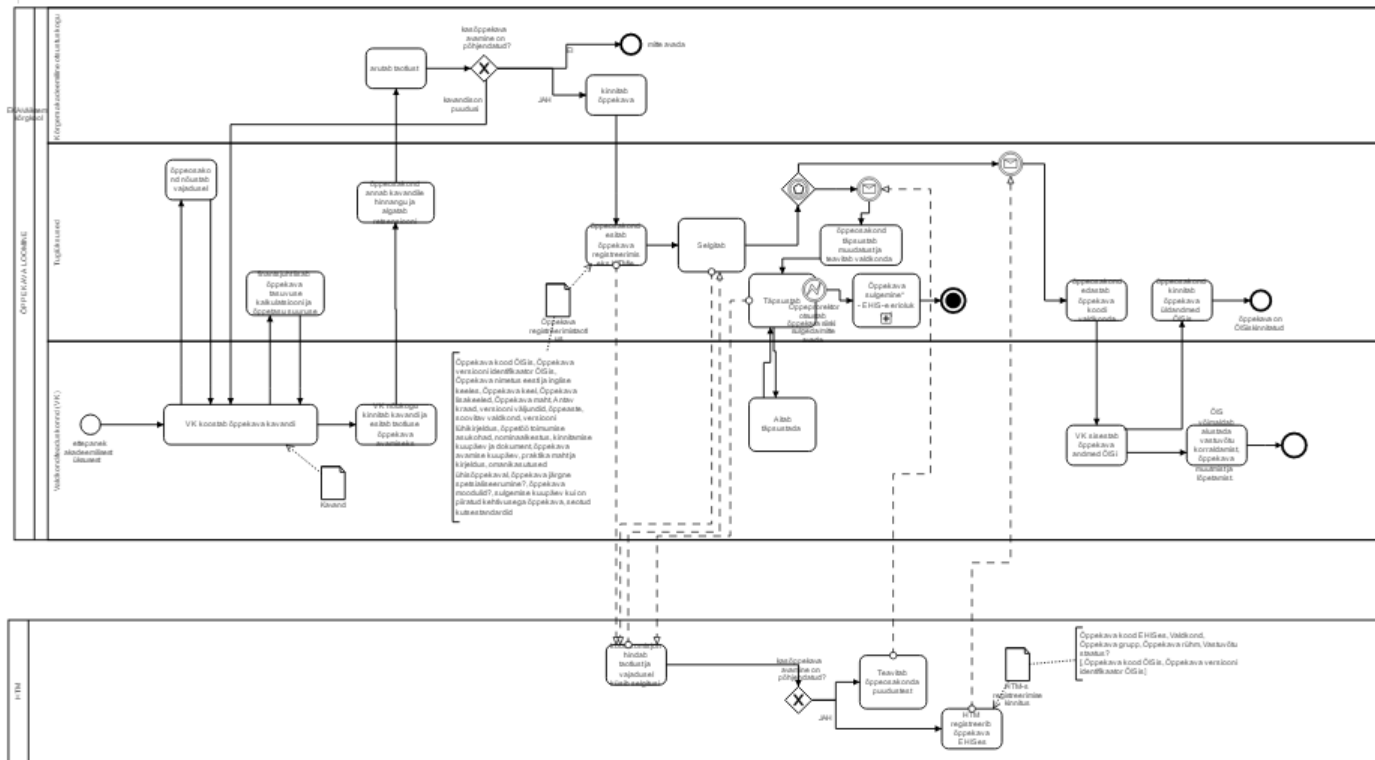

- Õppekava loomine,
- Õppekava muutmine,
- Õppekava sulgemine,
- Õppekava vastuvõtuks avamine,
- Ühisõppekava loomine,
- Vastuvõtuprotsess,
- Immatrikuleerimine,
- Ainekursuse läbimine,
- VÕTA
- Eesti sisese külalisüliõpilase saatmine/vastuvõtmine,
- Akadeemilisel puhkusele minek,
- Õppeasutusest väljaarvamine,
- Külalisüliõpilase saatmine/vastuvõtmine,
- Üliõpilase ennistamine,
- Õppeaja pikendamine,
- Üliõpilase õpingute edasijõudmise jälgimine,
- Lõputöö,
- Lõpueksam

Ettepanekud EHISE muutmiseks

1. EHISE toel võiks tekkida isiku **terviklik hariduskäik**
2. **Õppeainete** kohta info kogumine õppeainete registrisse
3. **Õppetulemuste** kogumine – portfoolio õppetulemustest
4. **Õppejõudude** registri muutmine
5. Andmed õppuri **erivajaduste** kohta
6. EHISest info **seadusest tulenevate erisuste** kohta
7. **Õppekava loomisel** HTMi varajasem kaasamine
8. **Õppekava registri eesmärk ja andmekoosseis** – pdf-failist loobumine, õppekava versioonid

Ettepanekud EHISE muutmiseks jätk (väiksemad muudatused)

- 10. Õppekava sulgemine -sulgemistähtaeg**
- 11. Akadeemilise puhkuse lõpp**
- 12. Eksmatrikuleerimise otsuse tühistamise võimalus/paranduskanded**
- 13. Õppetöö läbiviimise koht**
- 14. Õppevorm**
- 15. Lõpudokumendid**
- 16. Lõputöö juhendamise andmed**

Ettepanekud EHISE andmekoosseisu muutmiseks

- Lisada:
 - keskhariduse omandamise riik;
 - keskmine hinne haridustaseme omandamisel;
 - õppekavade versioonid
 - VÕTA – originaalsoorituse õppeasutuse tüüp Eesti õppeasutuste korral
- Mitte enam koguda:
 - õppekava moodulid
 - kursus/õppimise aasta
 - kumulatiivselt õppekava täitmise osakaalu otsuse kuupäev
 - eelmise kvalifikatsiooni omandamise õppeasutuse nimi
 - koduõppeasutuse originaalnimetus
 - õppeasutuse nimetus, milles üliõpilane välisriigis lühiajaliselt õppis
 - õppeasutuse nimetus, milles omandatud ainepunkte VÕTA raames arvestati
 - VÕTA raames arvestatud ainepunktide originaalsoorituse kuupäev
 - doktorandiga nooremteaduri tööleping

Suhtlus teiste registritega

- **Isikuandmete uuendamine:** Rahvastikuregistrist ÕISidesse
- **Välisüliõpilaste/-kandidaatide** andmete vahetus riigiasutustega
- **Sisseastujad e-residentideks?**

Aitäh!